

Série Pro370

avec technologie QuickTree®

Liberty Pumps®

Une Entreprise Détenue par Une Famille et ses Employés

Le système d'assainissement résidentiel le plus avancé disponible

Caractéristiques

- Couvercle d'accès séparé
- Système de flotteur QuickTree® permettant de retirer facilement les interrupteurs à flotteur sans retirer la pompe
- Grande capacité de 155 l (41 gal)
- Collier anti-flottaison
- Limiteurs de couple moulés
- Poignées moulées intégralement
- Technologie scellante unique intégrée pour les cordons
- Couvercles scellables intégraux en caoutchouc

Expédié avec un couvercle transparent



Le couvercle transparent jetable protège le système durant les travaux d'installation et de maçonnerie



Brevet : Consultez le
LibertyPumps.com/en-us/patents

Pro370

QuickTree® Technology



innover. évoluer.

Série Pro370

Caractéristiques

- Le système QuickTree® permet d'accéder et de retirer facilement les interrupteurs à flotteur sans perturber la pompe ou la plomberie
- Joints en caoutchouc intégrés fixés de manière permanente au couvercle
- Technologie scellante unique pour les cordons
- Couvercle d'inspection/d'accès
- Bassin plus grand – 40 % de capacité en plus que les bassins standards de (45,7 cm x 76,2 cm) 18 po x 30 po – réduit les cycles de l'interrupteur à flotteur, améliore la durée de vie de la pompe
- Les limiteurs de couple moulés intégralement maintiennent la pompe dans sa position appropriée
- Collier antiflottaison moulé intégralement
- Poignées moulées intégralement pour faciliter le transport et l'installation
- Construction en polyéthylène durable avec nervures radiales pour plus de résistance
- Complètement assemblé
- Disponible avec toutes les pompes à eaux usées Liberty Pumps 5 cm (2 po) pour le traitement des solides

Technologie QuickTree®



Joints intégraux en caoutchouc

Technologie scellante unique intégrée pour l'introduction des cordons de la pompe/alarme et du joint d'étanchéité permanent en caoutchouc du couvercle d'inspection

Brevet : Consultez le LibertyPumps.com/en-us/patents

Données sur les dimensions

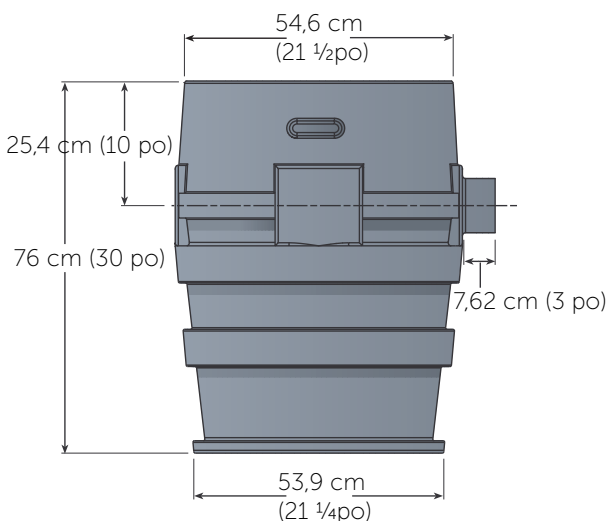

Modèles : Systèmes d'évacuation de 5 cm [2 po]

MODÈLE	HP	VOLTS	PHASE	ÉVACUATION	POIDS
P372LE41	4/10	115	1	51 mm (2 po)	60 lb
P372LE51	1/2	115	1	51 mm (2 po)	64 lb
P372LE52	1/2	208-230	1	51 mm (2 po)	63 lb
P372LE71	3/4	115	1	51 mm (2 po)	83 lb
P372LE72	3/4	208-230	1	51 mm (2 po)	83 lb
P372LE102*	1	208-230	1	51 mm (2 po)	86 lb
P372LEH102*	1	208-230	1	51 mm (2 po)	86 lb

Pour les dispositifs d'évacuation de 7,6 cm (3 po), changez le numéro de modèle de 372 à 373. EXEMPLE : P373LE41 Modèles V = interrupteur à flotteur vertical

Voir la documentation propre à la série LE pour tous les renseignements sur les performances de la pompe et les spécifications techniques.

* Applications de tête élevée uniquement. Consulter le fabricant pour déterminer la taille de la pompe qui convient.

Série Pro370 53,3 cm x 76,2 cm - 155 l (21 po x 30 po - 41 gallons)

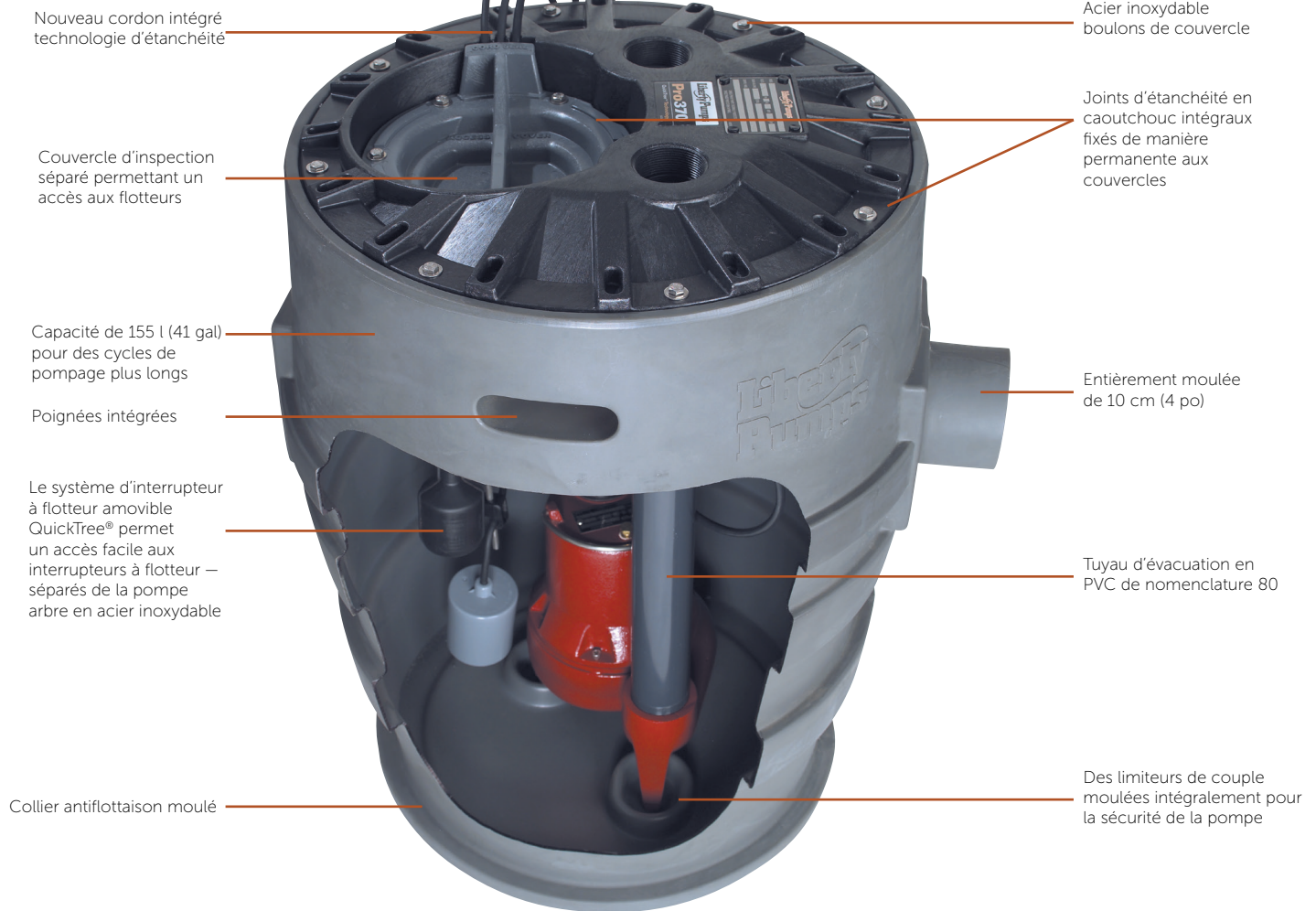

Nouveau cordon intégré technologie d'étanchéité

Acier inoxydable boulons de couvercle

Couvercle d'inspection séparé permettant un accès aux flotteurs

Joint d'étanchéité en caoutchouc intégraux fixés de manière permanente aux couvercles

Capacité de 155 l (41 gal) pour des cycles de pompage plus longs

Entièrement moulée de 10 cm (4 po)

Poignées intégrées

Le système d'interrupteur à flotteur amovible QuickTree® permet un accès facile aux interrupteurs à flotteur – séparés de la pompe arbre en acier inoxydable

Tuyau d'évacuation en PVC de nomenclature 80

Collier antiflottaison moulé

Des limiteurs de couple moulés intégralement pour la sécurité de la pompe

Brevet : Consultez le LibertyPumps.com/en-us/patents

Série P370XL - Bassin conforme à la norme IAPMO

Les bassins **P370XL** sont précisément conçus pour réussir les tests pertinents de 10 pi et sont conformes à la norme IAPMO.

La série **P370XL** possède toutes les mêmes caractéristiques que le modèle P370 standard, à l'exception d'un couvercle à 16 boulons.

Pour la commande, vous n'avez qu'à ajouter un X à n'importe quel système P370 standard.

Exemple : **P372XLE41**



Trousse QuickTree®

Vous avez installé votre Pro370 vide? Il suffit de commander une trousse QuickTree® et une pompe de la série LE.



Besoin d'installer une pompe Liberty Pumps dans un bassin Pro380 vide? Pas de problème! Les trousse QuickTree® facilitent l'ajout d'une pompe! Vous n'avez qu'à installer une pompe manuelle de la série LE et une trousse QuickTree® correspondante. Les trousse comprennent un arbre interrupteur à flotteur en acier inoxydable, un interrupteur à flotteur de pompe prémonté et un collier supplémentaire pour un interrupteur à flotteur d'alarme. Suspendez le QuickTree® de son support sous le couvercle d'accès et le tour est joué.

La trousse QuickTree® Kit est livrée complète avec une tige, un flotteur de pompe et des colliers en acier inoxydable, prémontés

MODÈLE DESCRIPTION

QT370-115-10	QuickTree® pour Pro370, 115 V, cordon de 3 m (10 pi)
QT370-115-25	QuickTree® pour Pro370, 115 V, cordon de 7,6 m (25 pi)
QT370-230-10	QuickTree® pour Pro370, 230 V, cordon de 3 m (10 pi)
QT370-230-25	QuickTree® pour Pro370, 230 V, cordon de 7,6 m (25 pi)

Série Pro370

Tuyau d'élévation facultatif

Compatible avec les systèmes des séries Pro370 et Pro380

Le tuyau d'élévation permet d'enterrer le système Pro370 jusqu'à une profondeur maximale de 45,7 cm (18 po) sous le sol

Un compartiment adapté aux branchements électriques de toutes vos pompes et aux raccordements des conduites, hors de vue et sous le sol. Le tuyau d'élévation se glisse simplement sur le système 370 étanche. Le couvercle est maintenu en place par 4 boulons en acier inoxydable et est doté d'un système de verrouillage rotatif avec possibilité d'utiliser un cadenas pour prévenir tout usage non désiré.

Caractéristiques

Poids : 12,7 kg (28 lb) (tuyau d'élévation et couvercle)

Hauteur du tuyau d'élévation : 47,6 cm (18-3/4)po

Hauteur totale avec couvercle : 52 cm (20-1/2 po)

Diamètre : 81 cm (32 po)

MODÈLE	DESCRIPTION
AR18	Tuyau d'élévation d'accès
AC18	Couvercle du tuyau d'élévation d'accès (vert environnemental)
ARC18	Trousse, tuyau d'élévation d'accès avec couvercle
ARCKIT115	Trousse, tuyau d'élévation d'accès avec couvercle et accessoires d'installation de 5 cm (2 po) - 115 V
ARCKIT230	Trousse, tuyau d'élévation d'accès avec couvercle et accessoires d'installation de 5 cm (2 po) - 230 V
IKIT2-115	Trousse d'installation de 5 cm (2 po) - 115 V
IKIT2-230	Trousse d'installation de 5 cm (2 po) - 230 V



Les trousse d'installation Liberty Pumps comprennent tous les composants nécessaires à une installation professionnelle à l'intérieur du tuyau d'élévation. La trousse comprend : boîtier de câblage et quincaillerie de la série JB, clapet antiretour avec dispositif de déconnexion, raccord et coudes (tuyauterie en PVC non incluse). Trusses disponibles pour tuyau d'évacuation et d'évent de 5 cm (2 po) seulement.

Système à alarme de la série Pro380

Grâce à l'option d'alarme posée en usine, vous aurez maintenant l'assurance d'une alerte préventive en cas d'un problème majeur! Nous faisons tout le travail à votre place en installant l'interrupteur à flotteur de l'alarme dans le bassin au bon niveau – il n'est même pas nécessaire d'ouvrir le couvercle. Il suffit de monter le panneau d'alarme à l'endroit souhaité, de le brancher à une source d'électricité et de connecter les fils de l'interrupteur à flotteur de l'alarme. Offert avec quatre différentes options d'alarme pour un usage intérieur, extérieur et sans fil.

Liberty Pumps
NightEye®
Wireless Enabled Alarm
AVAILABLE

ALM-2-EYE

Brevet : Consultez le www.LibertyPumps.com/patents



Comment passer une commande

MODÈLE À ALARME	DESCRIPTION	CORDON POUR L'INTERRUPTEUR À FLOTEUR	AJOUTER UN SUFFIXE	EXEMPLE DE COMMANDE
ALM-2	Alarme intérieure standard	11 m (20 pi)	/A2	P372LE41/A2
ALM-2-1	Alarme intérieure standard	3 m (10 pi)	/A21	P372LE41/A21
ALM-2-EYE	Modèles NightEye ^{MD} sans fil disponible	6 m (20 pi)	/A2-EYE	P372LE41/A2-EYE
ALM-2W	Modèle standard homologué pour l'extérieur	6 m (20 pi)	/A2W	P372LE41/A2W

L'interrupteur à flotteur de l'alarme est préconfiguré au niveau approprié dans le bassin. Panneau d'alarme inclus avec l'unité. Voir la documentation de l'alarme pour tous les détails à son sujet.

Les caractéristiques sont sujettes à modifications sans préavis.

Copyright © Liberty Pumps, Inc. 2020 Tous droits réservés. LLIT000700-R01/20E

Appli
GRATUITE
télécharger



Liberty Pumps - 7000 Apple Tree Avenue - Bergen, New York 14416
Téléphone 800-543-2550 - Télécopie 585-494-1839 - www.LibertyPumps.com