

Especificaciones del sistema

Bombas de drenaje comerciales de alta temperatura serie 405

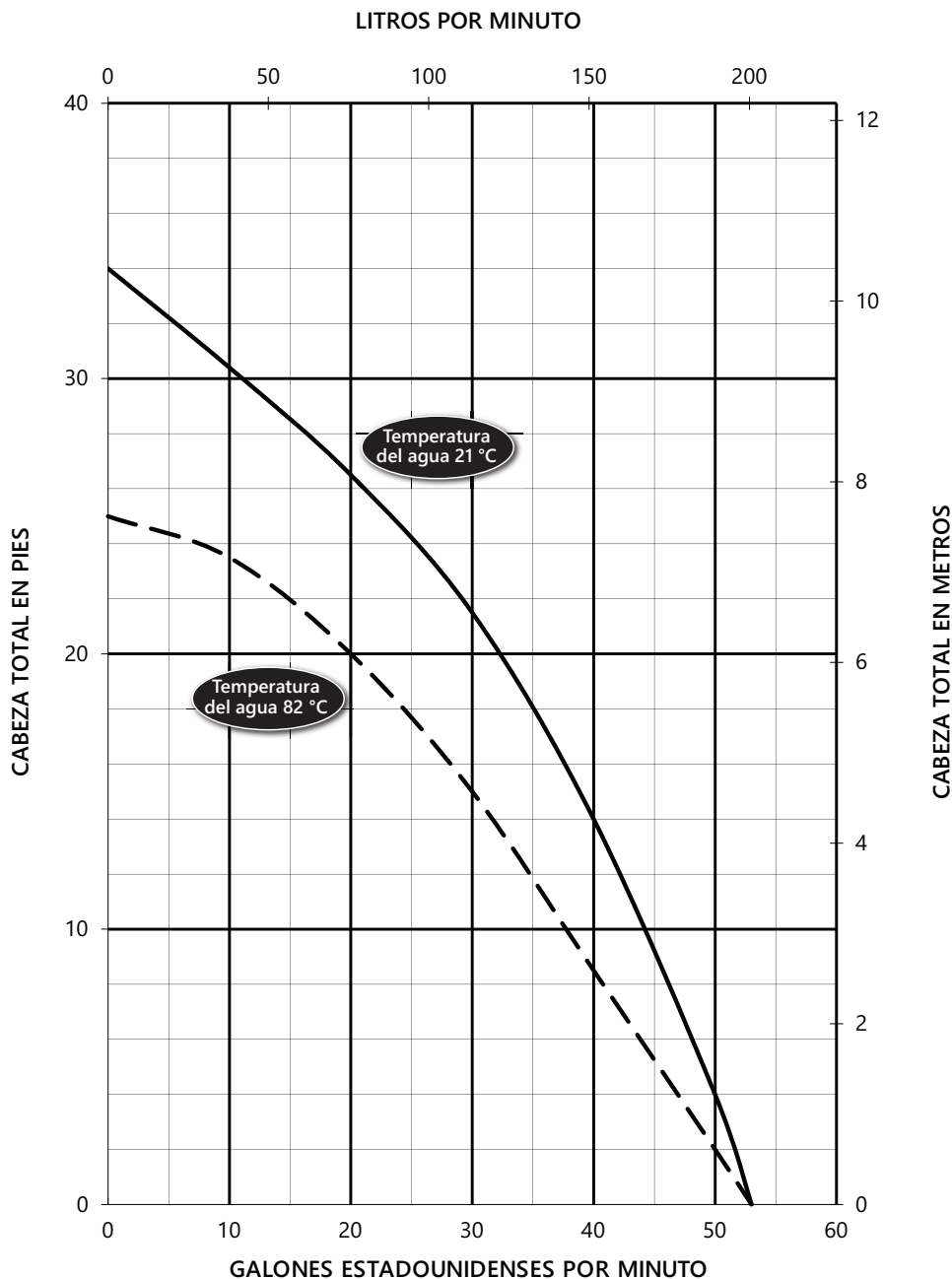

Serie 405 Datos dimensionales

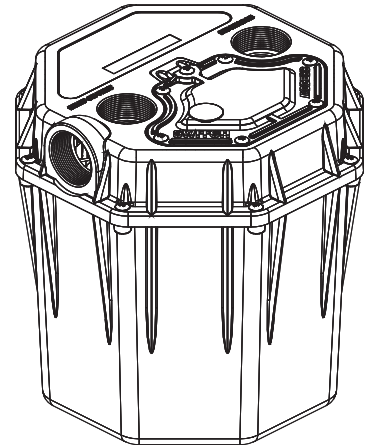
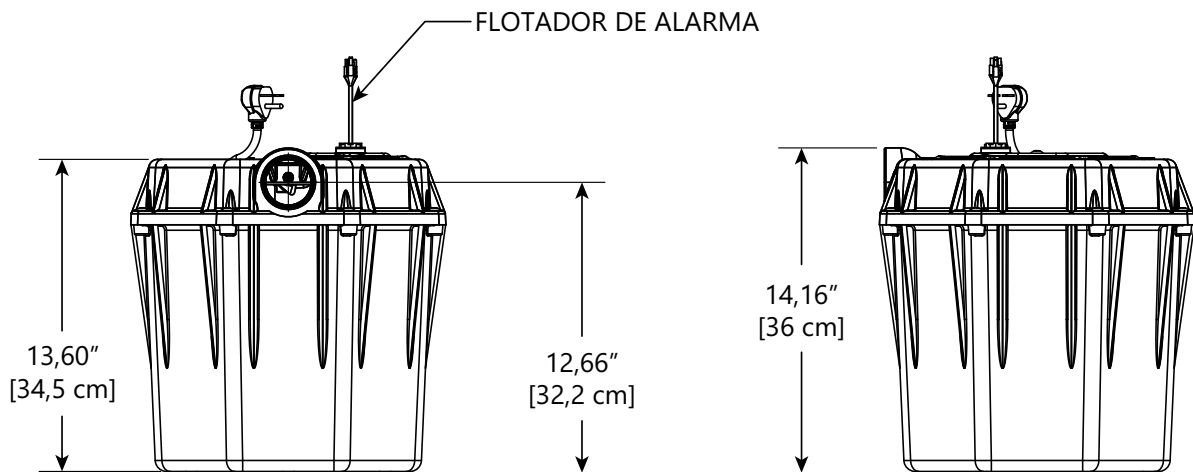
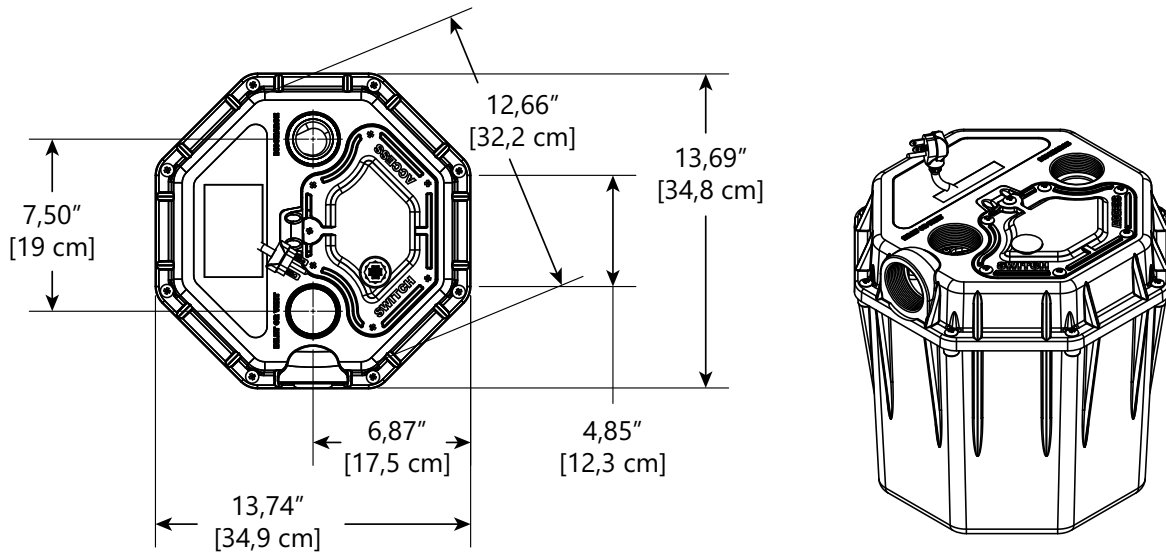

Serie 405 Datos eléctricos

MODELO	HP	VOLTAJE	FASE	AMPERAJE DE CARGA COMPLETA	AMPERAJE DE ROTOR BLOQUEADO	TEMPERATURA DE SOBRECARGA TÉRMICA	CLASE DE BOBINADOS DEL ESTATOR	LONGITUD DEL CABLE	DESCARGA	AUTOMÁTICO	ALARMA
405	1/2	115	1	7,3	16	140 °C / 284 °F	F	3,05 M / 10 PIES	5,08 CM / 2 PULG	SÍ	NO
405HV	1/2	208/230	1	3,5	7	140 °C / 284 °F	F	3,05 M / 10 PIES	5,08 CM / 2 PULG	SÍ	NO
405HV-2	1/2	208/230	1	3,5	7	140 °C / 284 °F	F	7,62 M / 25 PIES	5,08 CM / 2 PULG	SÍ	NO
405HVK	1/2	208/230	1	3,5	7	140 °C / 284 °F	F	3,05 M / 10 PIES	5,08 CM / 2 PULG	SÍ	NO
405HVK-CV	1/2	208/230	1	3,5	7	140 °C / 284 °F	F	3,05 M / 10 PIES	5,08 CM / 2 PULG	SÍ	NO
405/A	1/2	115	1	7,3	16	140 °C / 284 °F	F	3,05 M / 10 PIES	5,08 CM / 2 PULG	SÍ	SÍ
405/A-EYE	1/2	115	1	7,3	16	140 °C / 284 °F	F	3,05 M / 10 PIES	5,08 CM / 2 PULG	SÍ	SÍ NIGHTEYE®

Serie 405 Datos técnicos

SISTEMA	CUBIERTA	POLIPROPILENO
	TAMAÑO DE ENTRADA	5,08 CM / 2 PULG NPT HEMBRA
	TAMAÑO DE DESCARGA	5,08 CM / 2 PULG NPT HEMBRA
	TAMAÑO DE VENTILACIÓN	5,08 CM / 2 PULG NPT HEMBRA
	CAPACIDAD	20,8 LITROS / 5,5 GALONES
	PESO	10,4 KG / 23 LIBRAS
BOMBA	IMPULSOR	POLÍMERO DE INGENIERÍA DE ALTA TEMPERATURA VÓRTICE
	TAMAÑO DE MANIPULACIÓN DE SÓLIDOS	0,95 CM / 0,375 PULG
	PINTURA	CAPA PULVERIZADA
	TEMPERATURA MÁXIMA DE LÍQUIDO	82 °C / 180 °F SERVICIO CONTINUO
	TEMPERATURA MÁXIMA DEL ESTATOR	CLASE F 155 °C / 311 °F
	SOBRECARGA TÉRMICA	140 °C / 284 °F
	TIPO DE CABLE DE ALIMENTACIÓN	SJTOOW
	CARCASA DEL MOTOR	RECUBIERTO EN POLVO DE ALUMINIO DE ALETAS PROFUNDAS
	VOLUTA	POLÍMERO DE INGENIERÍA
	EJE	ACERO INOXIDABLE
	HARDWARE	ACERO INOXIDABLE
	JUNTAS TÓRICAS	BUNA-N
	SELLO DE EJE	SELLO DE BORDE DOBLE DISEÑADO CON RESORTES DE ACERO INOXIDABLE
CERTIFICACIONES	SSPMA, cCSAus	

Serie 405 Especificaciones

1.01 GENERAL

El contratista debe proporcionar mano de obra, material, equipo y gastos varios necesarios para proporcionar _____ (CANT.) bombas de drenaje comercial como se especifica en este documento. Los modelos de bombas cubiertos en esta especificación son bombas monofásicas de la serie 405. La bomba provista para esta aplicación debe ser modelo _____ como fabricado por Liberty Pumps, y tiene una calificación máxima de temperatura de líquido de 180 °F.

2.01 CONDICIONES DE FUNCIONAMIENTO

Cada bomba de drenaje debe tener una potencia nominal de 1/2 hp, _____ volts, 60 Hz, 3450 RPM. La unidad debe producir _____ GPM a _____ pies de la altura dinámica total.

La bomba de drenaje deberá ser capaz de efluentes de aguas residuales con una capacidad de manejo de sólidos de 3/8". La bomba de drenaje debe tener una altura de cierre de 34 pies y un flujo máximo de 48 GPM a 5 pies de la altura dinámica total.

La bomba se debe controlar con un interruptor flotante de encendido/apagado tipo lengüeta.

3.01 CONSTRUCCIÓN

Cada bomba de drenaje debe ser igual a las bombas  certificadas de las serie 405 bombas fabricadas por Liberty Pumps, Bergen NY. La carcasa de motor se construirá con un recubierto en polvo de aluminio de aletas profundas. La carcasa del motor debe estar llena de aceite para disipar el calor. Los motores llenos de aire no deben considerarse iguales, ya que no disipan adecuadamente el calor del motor. Todas las piezas de acoplamiento deben mecanizarse y sellarse con una junta tórica Buna-N. Toda la tornillería expuesta al líquido debe ser de acero inoxidable. El motor debe estar protegido en la parte superior con una placa sellada de entrada de cable con pernos moldeados para conducir la electricidad, con lo cual se elimina la capacidad del agua de ingresar internamente por el cable. El motor debe estar protegido en la parte inferior con un sello de borde doble diseñado con resortes de acero inoxidable. El tanque estará hecho de polipropileno.

4.01 CABLE DE ALIMENTACIÓN ELÉCTRICA

La bomba de drenaje se suministrará con 3,05 m (10 pies) o 7,62 m (25 pies) de cable de potencia multiconductor según la tabla de **Datos eléctricos**. Debe ser cable tipo SJTOOW, apto para exposición continua al líquido bombeado. El cable de alimentación debe dimensionarse para los amperios de carga completa clasificados de la bomba de acuerdo con el National Electric Code. El cable de alimentación no debe introducirse directamente en la carcasa del motor, sino que conducirá electricidad al motor por medio de un conjunto de placa de fijación de compresión hermético con pernos moldeados para conducir la electricidad. Esto eliminará la capacidad del agua para ingresar internamente por el cable mediante un cable dañado o absorbente.

5.01 MOTORES

Los motores deberán estar llenos de aceite, condensador dividido permanente, aislado de clase F, diseño NEMA B, clasificado para servicio continuo. A carga máxima, la temperatura del devanado no debe exceder los 155 °C sin sumergir. Dado que los motores llenos de aire no son capaces de disipar el calor con la misma eficacia no se considerarán iguales. El motor de la bomba tendrán un interruptor de sobrecarga térmica integral en los devanados para proteger el motor. El circuito del condensador se debe montarse internamente en la bomba.

6.01 RODAMIENTOS Y EJE

Se necesitarán rodamientos de bolas superiores e inferiores. Los rodamientos debe ser un rodamiento de esfera/carrera de fila única. Ambos rodamientos deben estar lubricados permanentemente con el aceite que llena la carcasa del motor. El eje del motor debe fabricarse de acero inoxidable serie 300 o 400 y debe tener un diámetro mínimo de 0,79 cm (0,311”).

7.01 SELLOS

La bomba debe tener ser un sello de doble labio diseñado con resortes de acero inoxidable. La interfaz de la placa/carcasa del motor se debe sellar con una junta tórica Buna-N.

8.01 IMPULSOR

El impulsor debe ser de polímero de ingeniería con paletas de bombeo en la cubierta posterior para mantener los desechos lejos del área del sello. Se debe enroscar en el eje del motor.

9.01 CONTROLES

Todas las unidades se suministran con interruptores automáticos de flotador de inclinación de ángulo ancho aprobados por CSA y UL. Los interruptores debe estar equipados con un enchufe tipo lengüeta que permita que la bomba funcione manualmente sin quitar la bomba en caso de que un interruptor deje de funcionar. Los interruptores se montarán debajo de una cubierta de acceso sellada por separado y se sujetarán a una varilla de acero inoxidable extraíble para facilitar su extracción y mantenimiento.

10.01 PINTURA

El exterior de la pieza fundida debe estar protegido con pintura pulverizada.

11.01 SOPORTE

El tanque de poliolefina debe ser una unidad independiente.

12.01 SERVICIO

Los componentes necesarios para la reparación de la bomba se enviarán dentro de un período de 24 horas.

13.01 PRUEBAS

La bomba debe tener una verificación de continuidad a tierra y la cámara del motor debe estar test de presión para probar la integridad eléctrica, el contenido de humedad y los defectos de aislamiento. La carcasa del motor y la voluta deben presurizarse y se realizará una prueba de deterioro de fugas de aire para garantizar la integridad de la carcasa del motor. La bomba debe funcionar a voltaje nominal para verificar la corriente, la curva de rendimiento y monitorear el funcionamiento.

14.01 CONTROL DE CALIDAD

La bomba debe fabricarse en una instalación certificada con la norma ISO 9001.

15.01 GARANTÍA

La garantía limitada estándar será de 3 años.